

**Ringstelltransformator in Sparwicklung , einphasig , 230 / 0-230 Volt , 50-60 Hz.**

Ampere	VA	Bezeichnung	Modell	a	d1	d2	h	l	Gewicht	Massbild
1	230	EST 230/1	M 15	49	80	26	71	20	1,4 kg	1
1,25	287	EST 230/1,25	M 15	49	80	26	71	20	1,4 kg	1
1,6	368	EST 230/1,6	M 30	74	100	26	100	20	2,4 kg	2
2	460	EST 230/2	M 30	74	100	26	100	20	2,4 kg	2
2,5	575	EST 230/2,5	M 30	74	100	26	100	20	2,4 kg	2
3	690	EST 230/3	M 50	83	117	26	100	20	3,5 kg	2
4	920	EST 230/4	M 50	83	117	26	100	20	3,5 kg	2
4,5	1035	EST 230/4,5	M 100	86	125	80,95,100	121	30	4,6 kg	3
6	1380	EST 230/6	M 100	86	125	80,95,100	121	30	4,6 kg	3
8	1840	EST 230/8	M 200	100	153	80,95,100	121	30	7,0 kg	3
10	2300	EST 230/10	M 200	100	153	80,95,100	121	30	7,0 kg	3
12	4600	EST 230/12	M 250	110	174	80,95,100	121	30	9,2 kg	3
18	4140	EST 230/18	M 300	149	226	100	117	50	13,3 kg	3
23	5290	EST 230/23	M 400	155	294	160	120	50	14,0 kg	4
32	7360	EST 230/32	M 500	175	340	160	135	50	20,5 kg	4

Massbild 1

Massbild 2

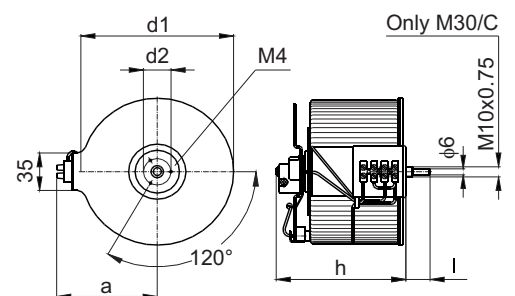
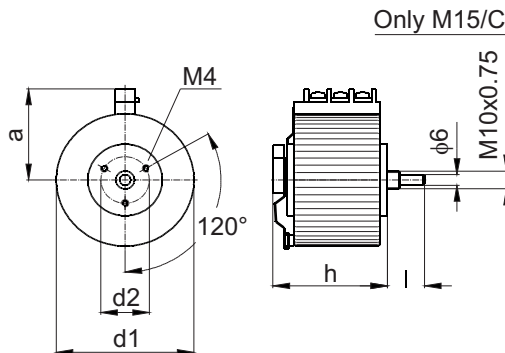

Massbild 3

Massbild 4

